

Решения заданий заключительного этапа Олимпиады школьников «Шаг в будущее»  
по профилю «Компьютерное моделирование и графика», творческий тур, выполнение  
графического задания (прикладное черчение), весна 2019 г.

Вариант 1

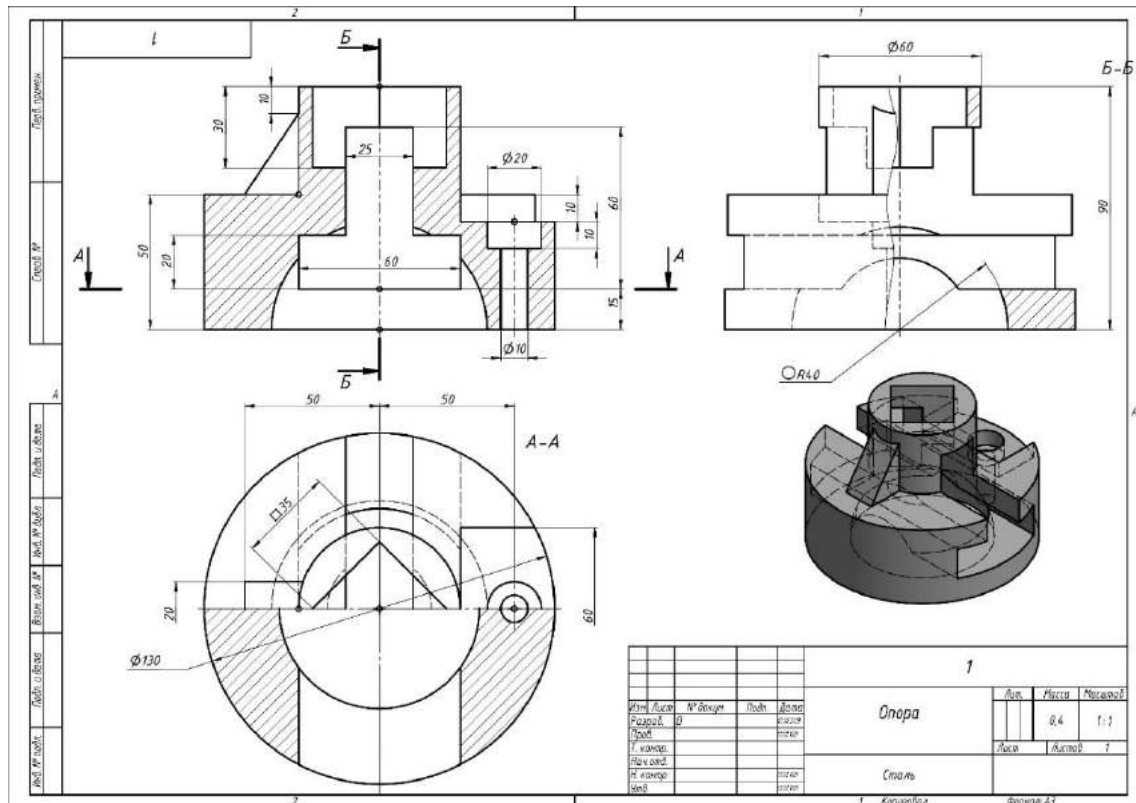

Вариант 2

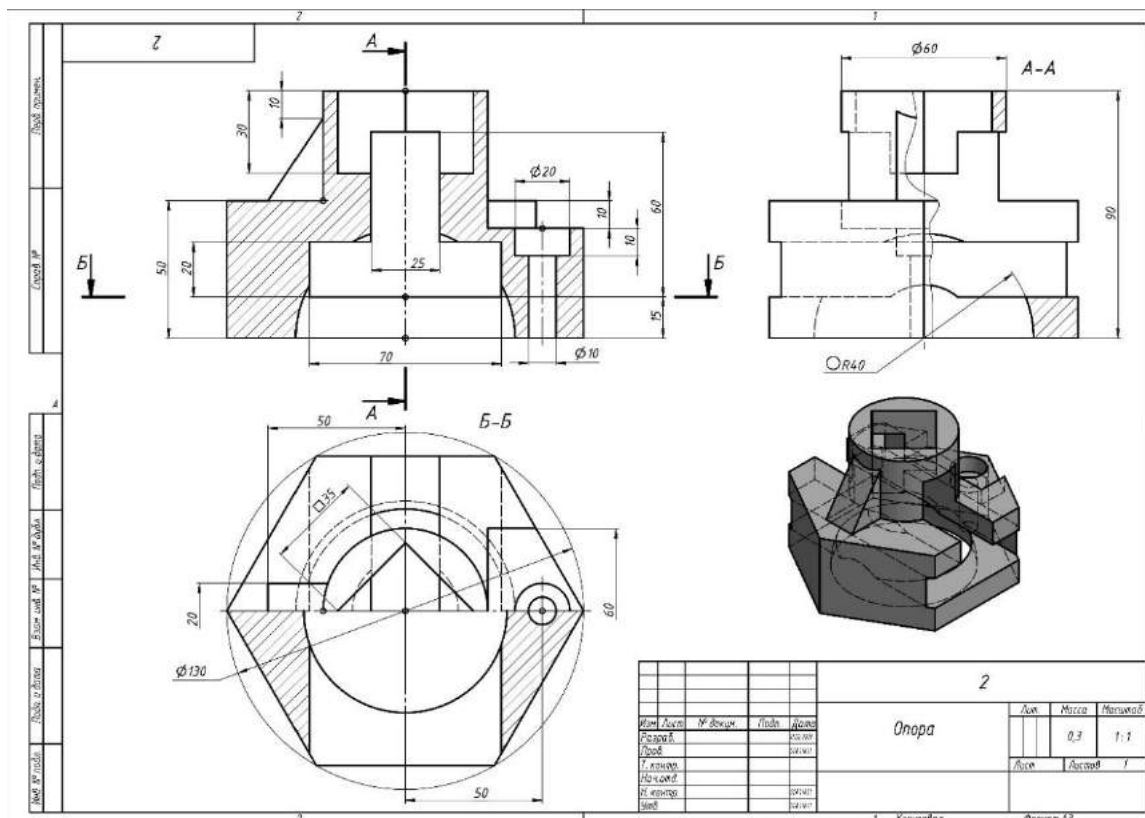

### Вариант 3

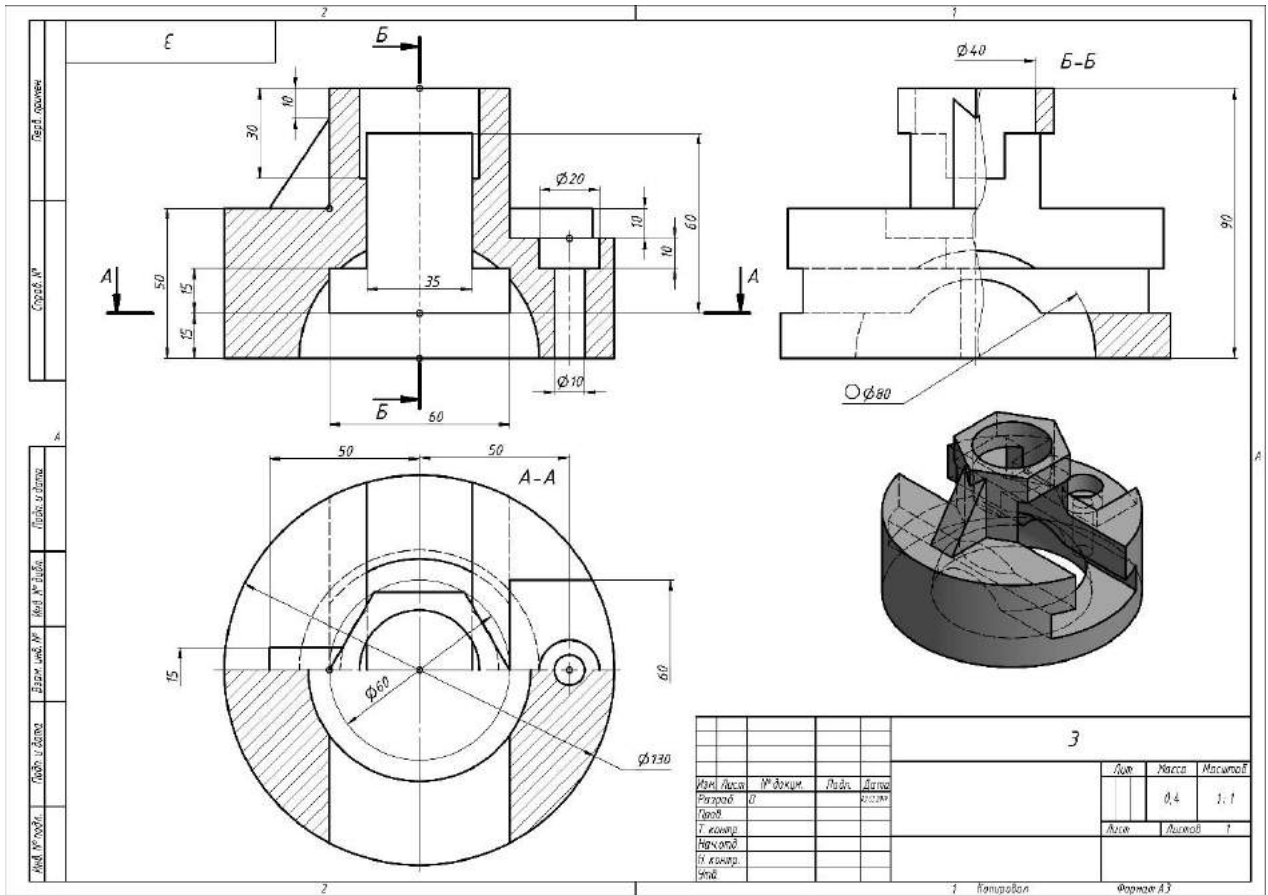

### Вариант 4

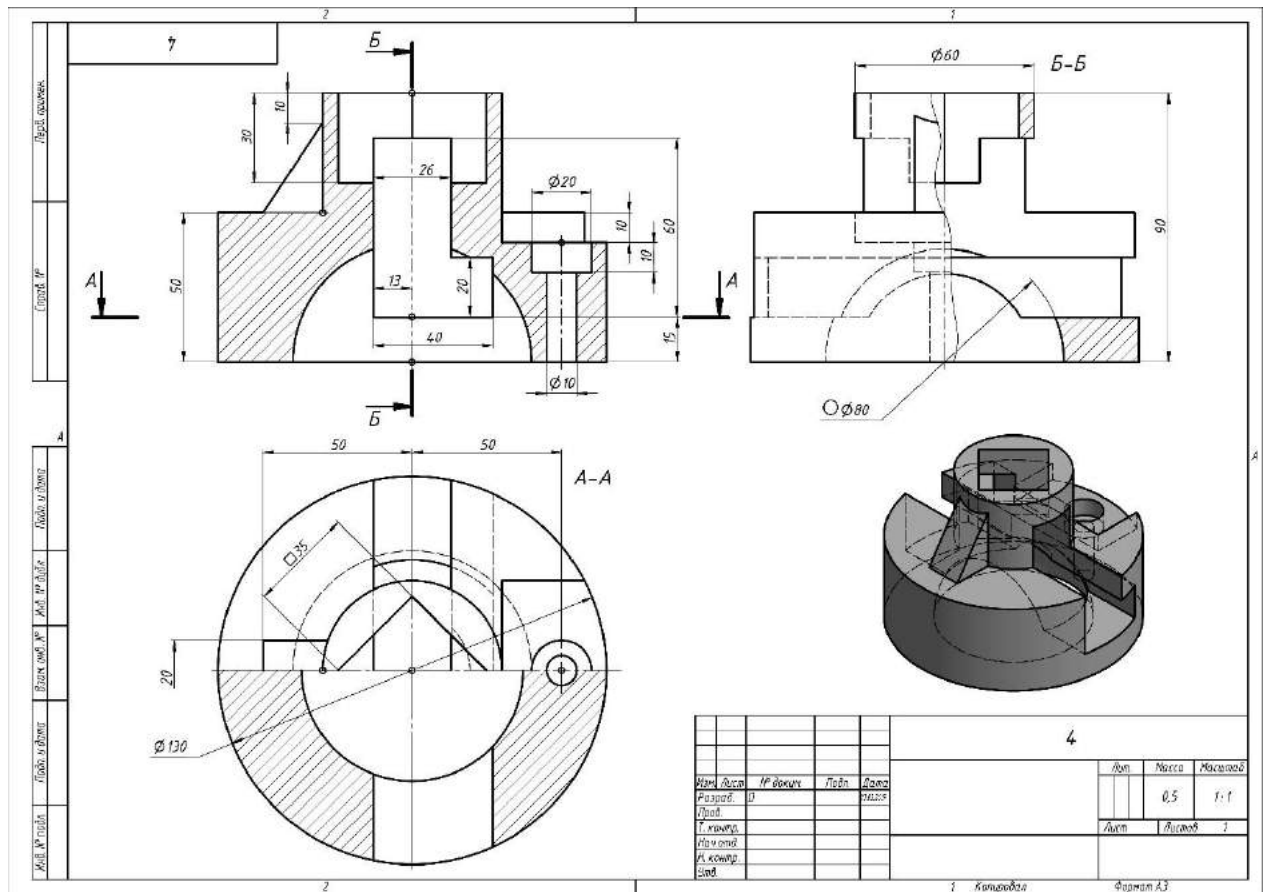

### Вариант 5

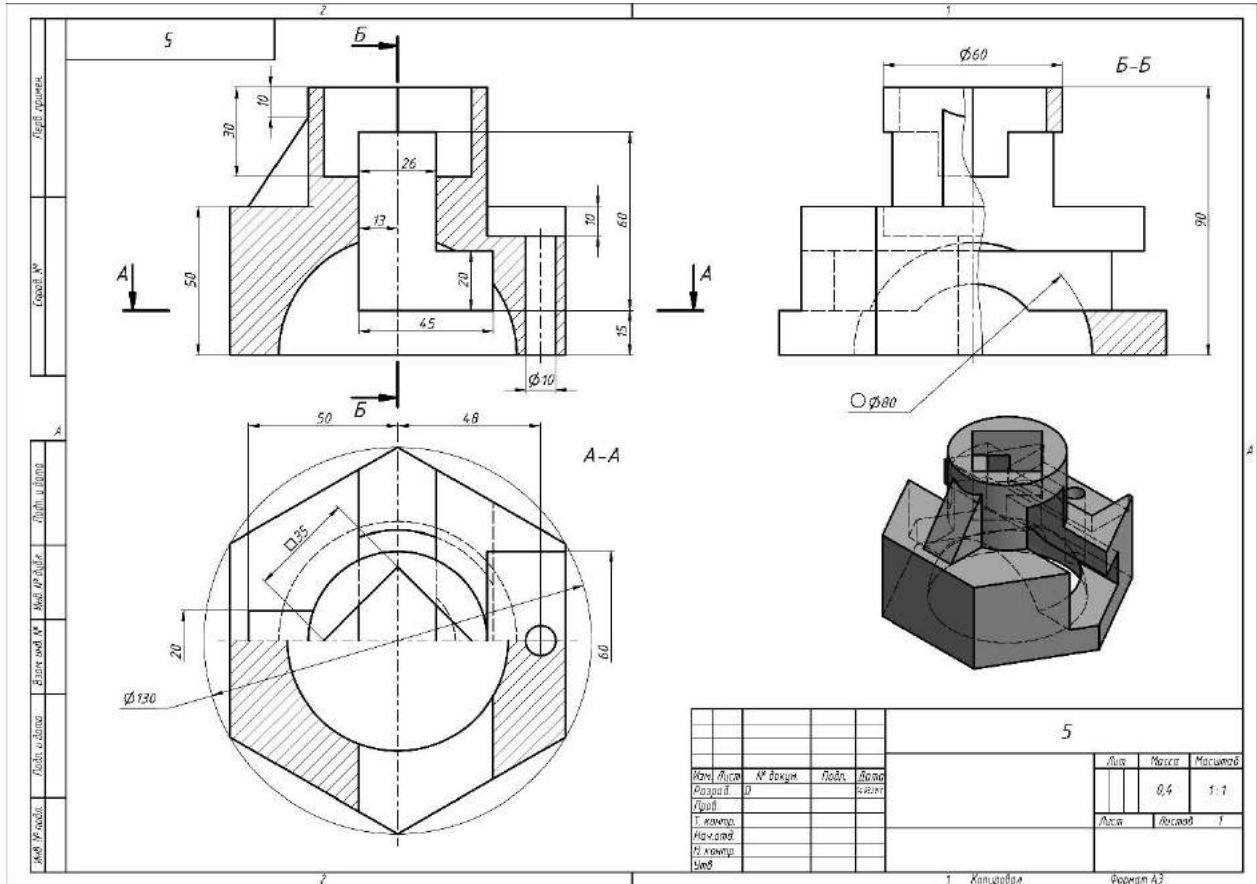

### Вариант 6

