

10-11 классы (графика в архитектуре)

Задание: «Декоративная ваза»

Выполнить чертеж представленной вазы. Графическим способом найти неизвестные размеры. Вычертить две основные проекции: вид спереди и вид сверху (1/2 плана).

Формат листа: А4. Ориентация листа: вертикальная.

Чертеж выполняется в чертежной тушевой графике. Размеры проставляются.

Надписи выполняются узким архитектурным шрифтом.

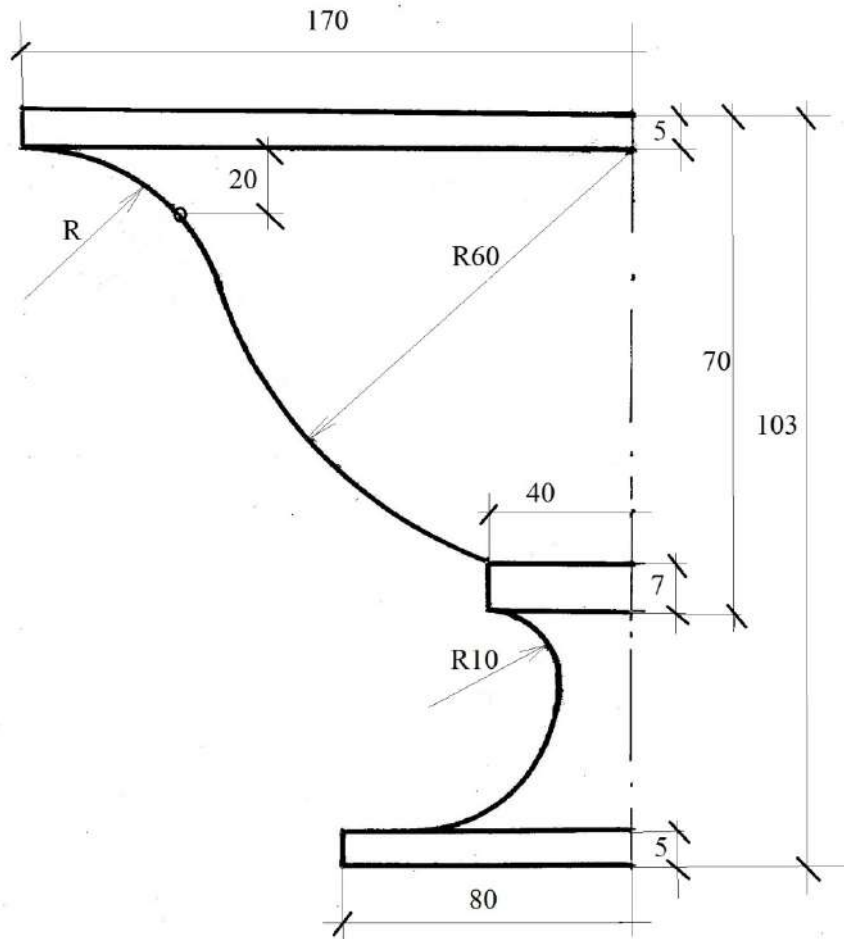

Критерии оценки

Оценка работы	Компоновка изображения на листе	Правильность решения задачи	Полнота выполнения задачи	Качество инструментальной графики	Правильность оформления чертежа, соответствие ГОСТ	Итого
Максимальный балл	10	30	20	20	20	100

Примеры выполненных заданий:

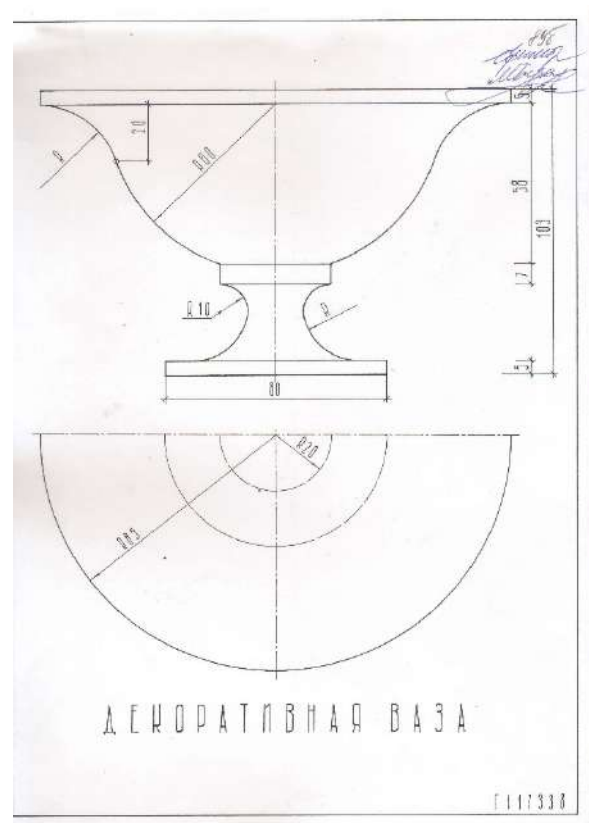
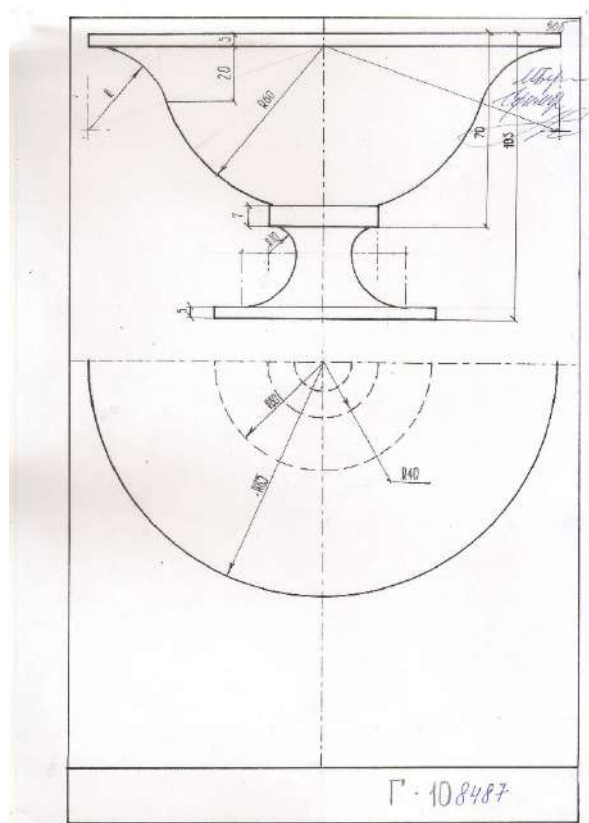
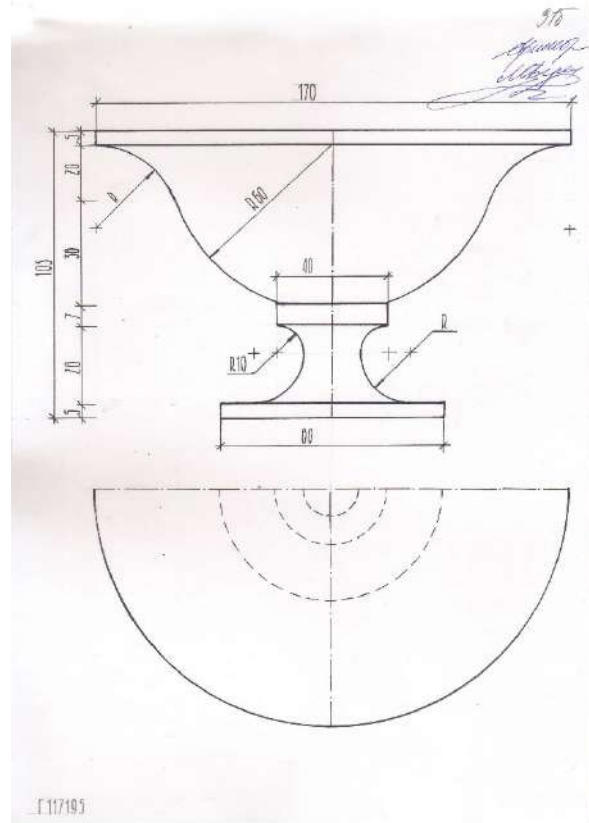
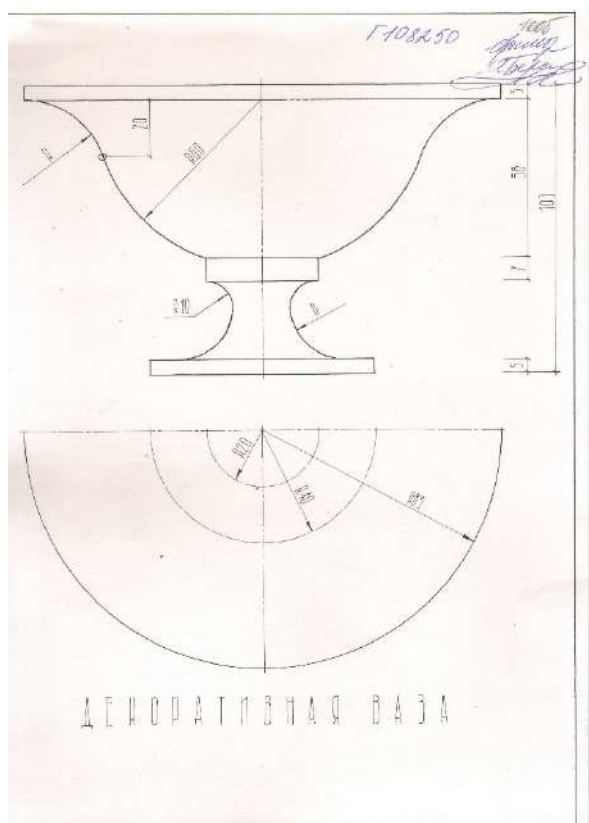

10-11 классы (графика в дизайне)

Задание: выполнить графическое сочинение по заданной теме с использованием точек, линий и геометрических фигур, а также их комбинаций в виде фактурных заполнений фигур (возможно использование орнаментальных включений).

Тема графического сочинения: «Городская ярмарка»

Требования к выполнению задания:

- раскрыть заданную тему, основываясь на ассоциативном подходе создания беспредметной композиции. Важным является соблюдение базовых основ композиционных построений.

- показать высокий уровень владения ручной графикой;

- правильно применить базовые понятия композиционных построений.

Техника исполнения - ручная графика (без применения чертежных инструментов).

Колористический спектр - черно-белый (без вкрапления дополнительного цвета).

Инструменты - тушь, перо, гелиевая ручка.

Формат листа - А4.

Критерии оценки: работа должна соответствовать требованиям, предъявляемым в курсе основ графики и композиции, а именно: отобразить умение раскрывать поставленную тему; продемонстрировать графическую культуру; представить навыки гармоничного расположения элементов на компоновочном поле и варианты заполнения плоскости фактурно-орнаментальными мотивами.

Результат испытаний должен подтвердить способность испытуемого творчески подходить к созданию эстетически выразительной, внешне целостной графической работы.

Примеры выполненных заданий:

