

II. Задания первого отборочного этапа (он-лайн тестирование), 9 класс

1. Какие цвета в колористике называют «родственными»?

1. Жёлтый- Красный; Синий- Зеленый
 2. Жёлтый- Синий; Красный- Зеленый
 3. Чёрный- Белый; Коричневый- Синий
- (4-балла)

2. Какие цвета в цветоведение относят к спектральным?

1. Бордовый, Коричневый
 2. Чёрный, Белый
 3. Оранжевый, Фиолетовый
 4. Розовый, Серый.
- (4-балла)

3. Правильно ли выставлены размеры радиуса и диаметра

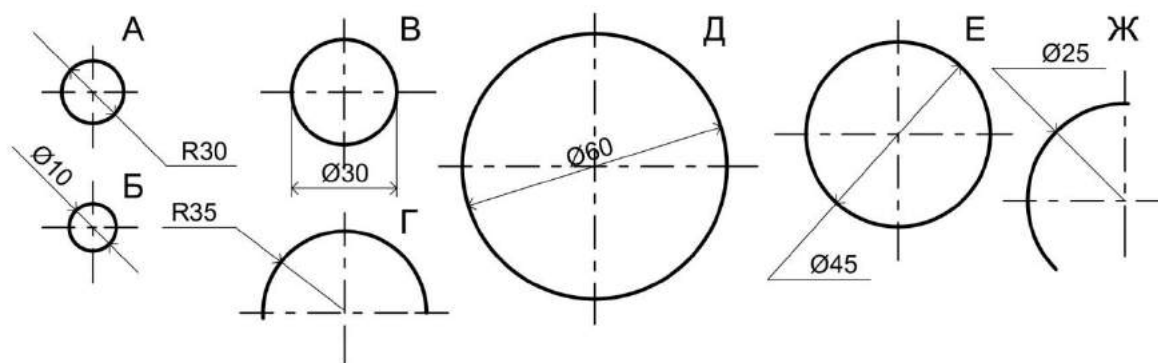

1. Размеры указаны верно
 2. Не верно В и Ж.
 3. Не верно Б и Д.
 4. Не верно А и Ж.
 5. Не верно А и Г.
- (4-балла)

4. Соответствует ли ортогональные проекции, аксонометрии детали?

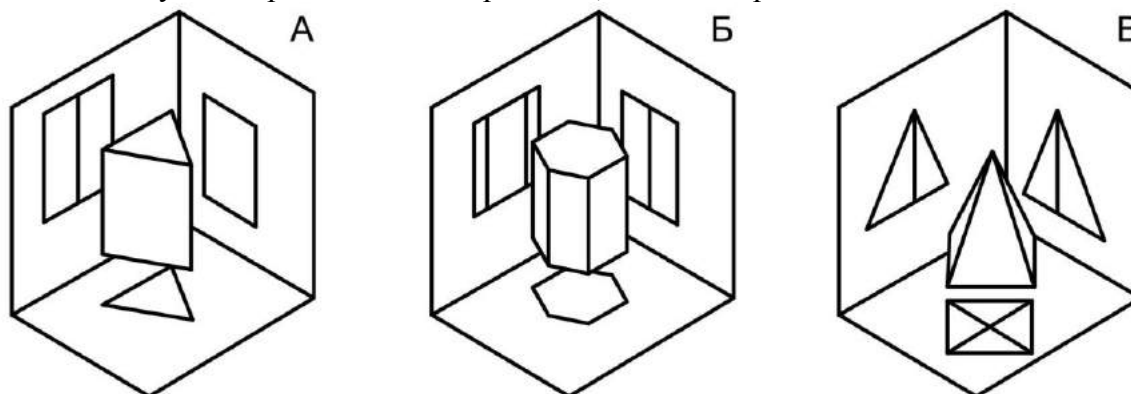

1. Не верно А
 2. Не верно Б
 3. Не верно В
 4. Все верно
- (4-балла)

5. Определите способ отображения сечения

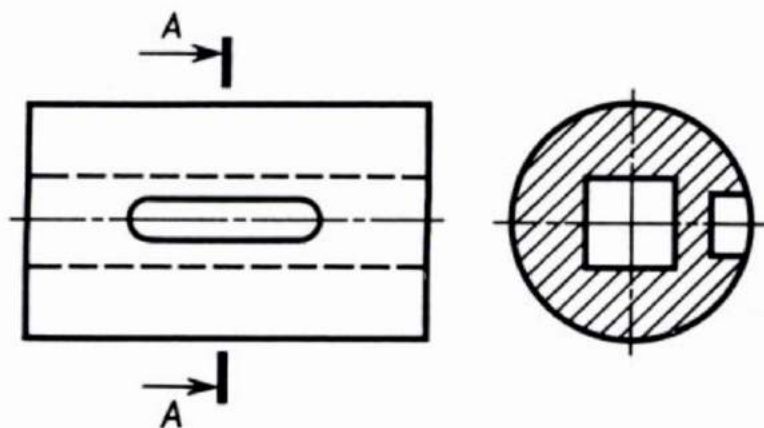

1. Построенное в проекционной связи с видом
2. Выполненное на свободном месте чертежа
3. Выполненное на продолжении следа секущей плоскости
4. Наложенное симметричное сечение

(5-баллов)

6. Какая фигура получится в результате сечения шестиугольной пирамиды вертикальной плоскостью, проходящей через её вершину?

1. Неправильный шестиугольник
2. Треугольник
3. Трапеция
4. Правильный шестиугольник

(5-баллов)

7. На картинке изображена композиция ...

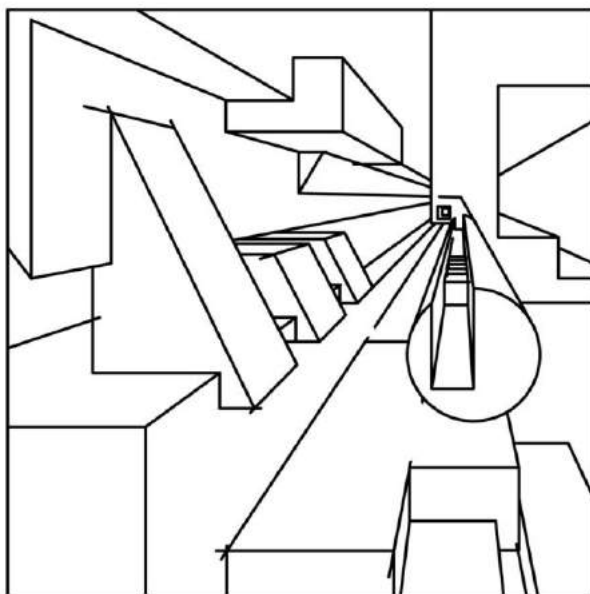

1. -...линейная
2. -...плоскостная
3. -...объемная
4. - ...объемно-пространственная

(4-балла)

8. На картинке изображена композиция с...

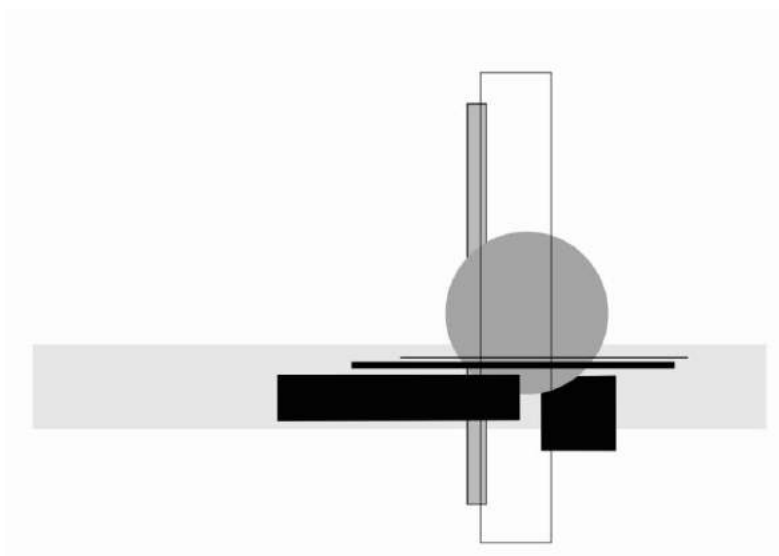

1. —...одним центром 2. —...двумя центрами 3. —...тремя центрами 4. - ...четырьмя центрами (3-балла)

9. Какая из линейных композиций отвечает девизу «ПРОРЫВ»?

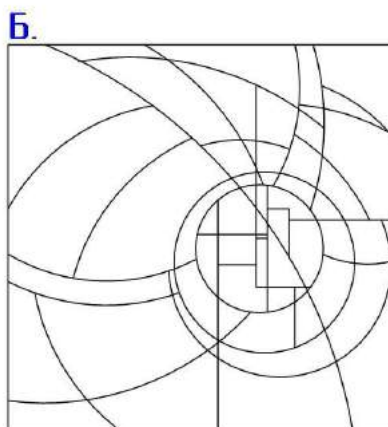
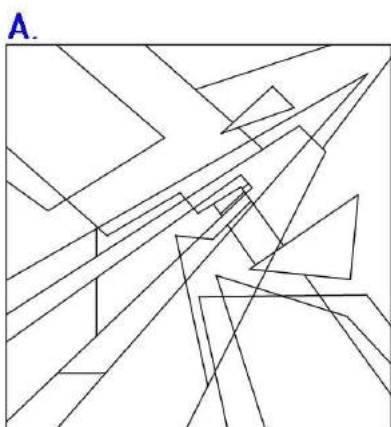

- 1.А. 2.Б. (4-балла)

10. На каком рисунке центр композиции выявлен лучше?

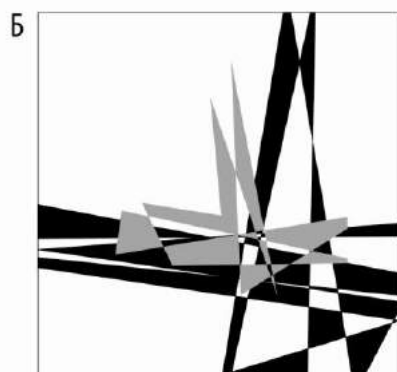
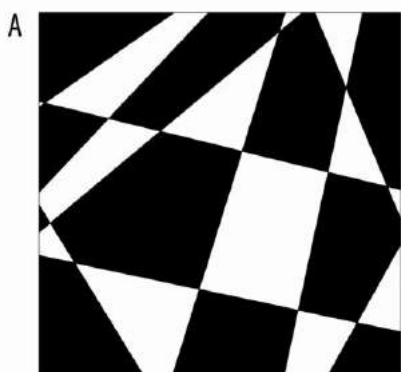

- 1.А. 2.Б. (4-балла)

11. Какая из плоскостных композиций отвечает девизу «ПАДЕНИЕ»
1.А. 2.Б. (5-баллов)

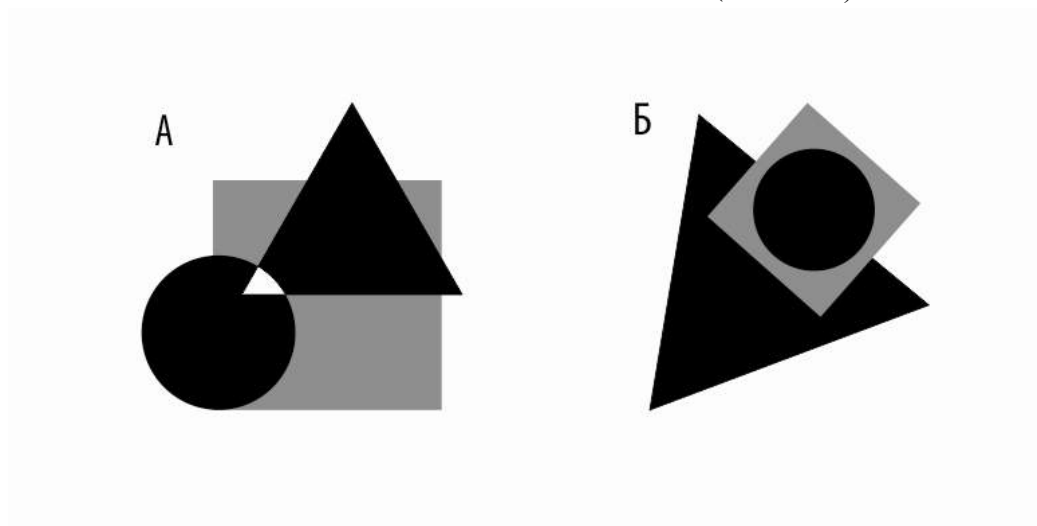

12. Какой из цилиндров НЕ ПРАВИЛЬНО отображён в перспективе?

А.



Б.

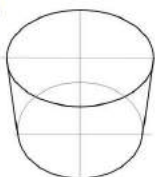

В.



Г.

1.А. 2.Б. 3.В. 4.Г. 5. Все нарисованы правильно. (5-баллов)

13. Какой табурет в перспективе абитуриент начал рисовать неправильно?

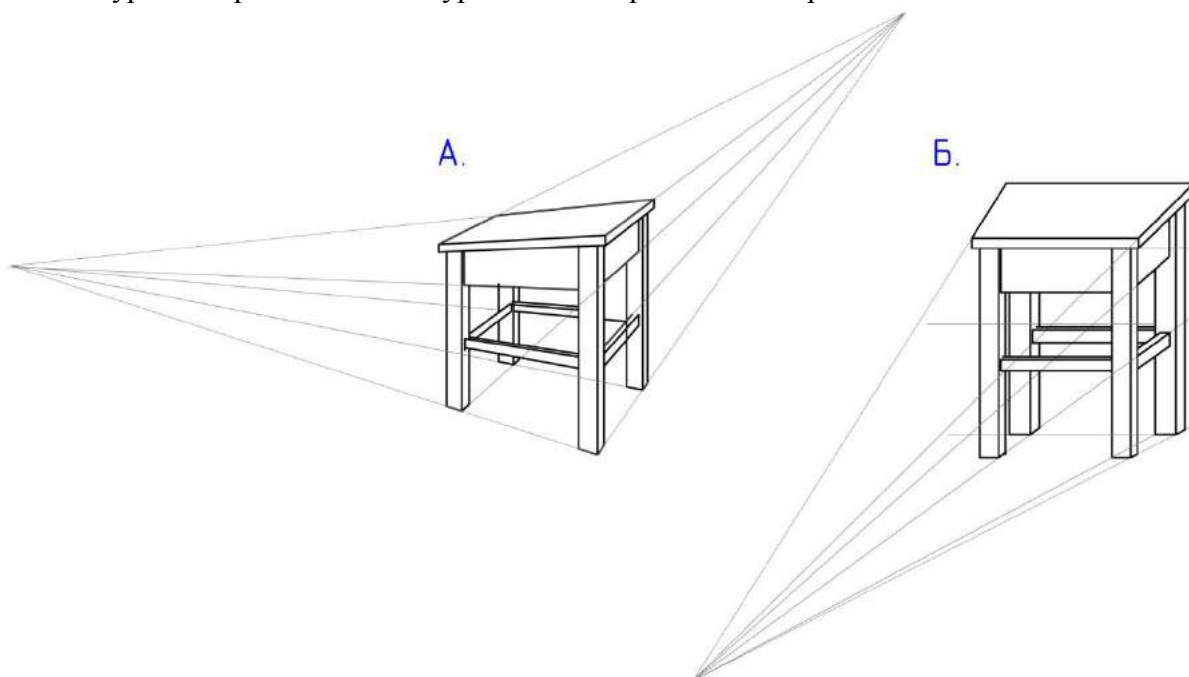

1.А 2. Б 3. оба правильно 4. оба неправильно (5-баллов)

14. Какой из отображённых кругов в перспективе нарисован ПРАВИЛЬНО?

А.

Б.

В.

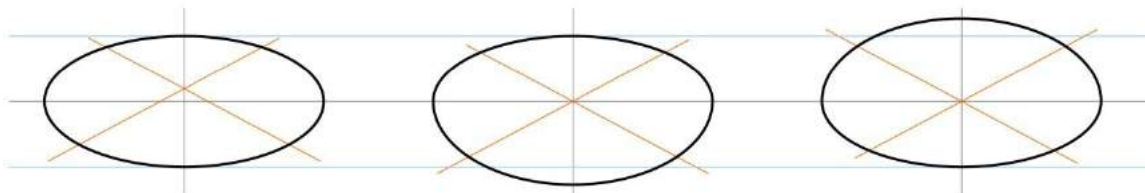

1.А.

2.Б.

3.В.

4. Б и Г в зависимости от ракурса.

(5-баллов)

15. Из скольких представленных разверток НЕ УДАСТСЯ, сложит данную фигуру (при условии, что фигура симметричная)?

ФИГУРА.

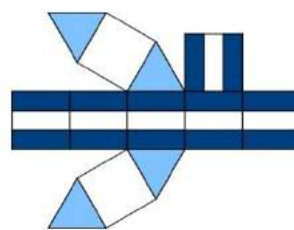
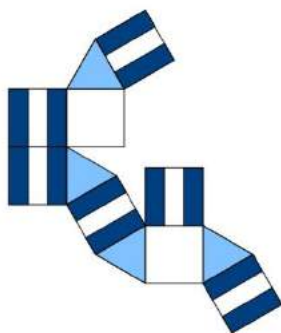
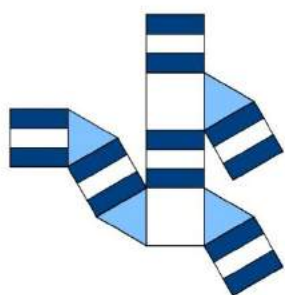
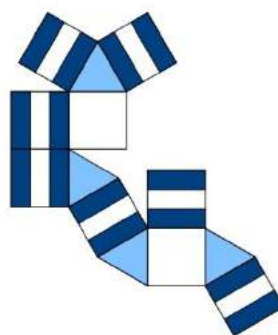
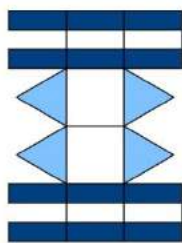
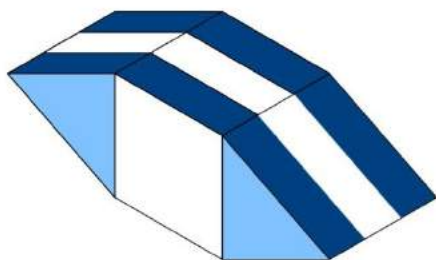

1.из одной. 2.из двух. 3.из трех. 4.из четырех. 5. из пяти 6. из всех (7-баллов)

16. С какой фигурой надо совместить данную фигуру, чтобы получился КУБ?

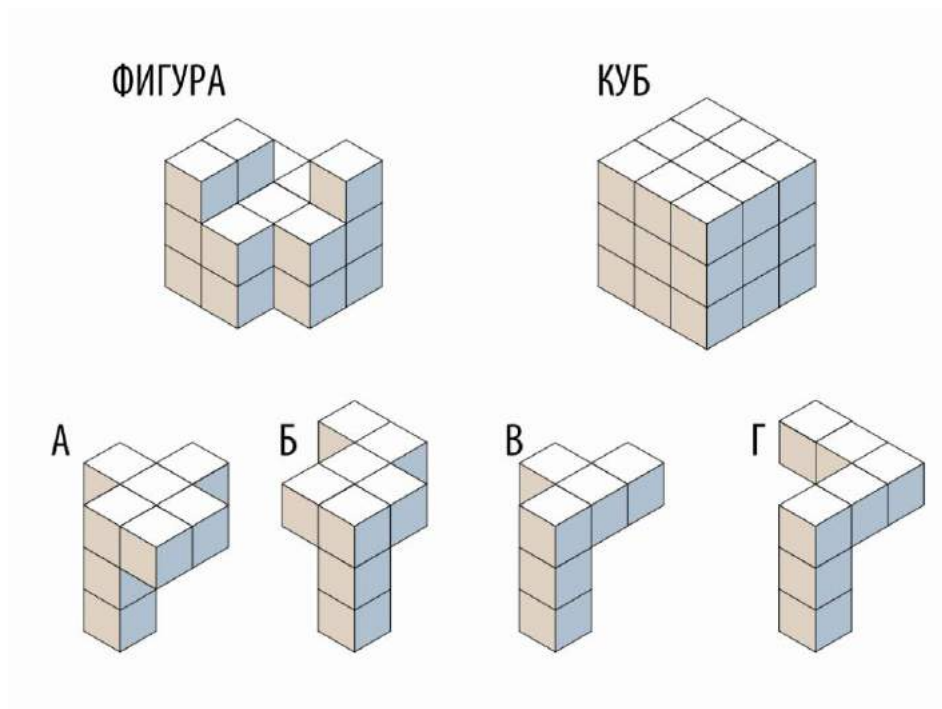

1. А 2. Б 3. В 4. Г (7-баллов)

17. Как вам кажется, на каком изображении объёмная композиция отображена неверно?

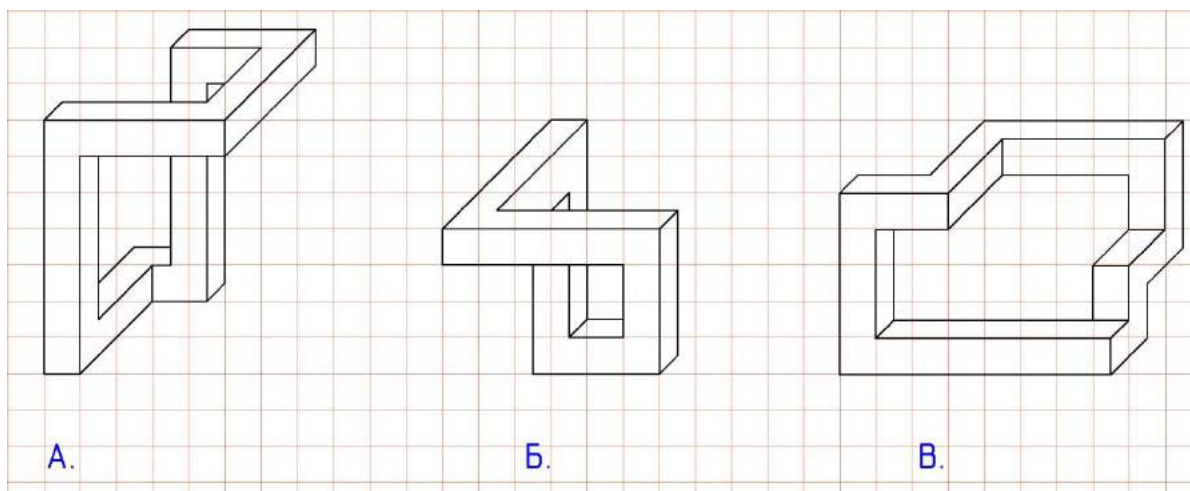

1. А 2. Б 3. В 4. На всех. (7-баллов)

18. Что изображено на картинке?

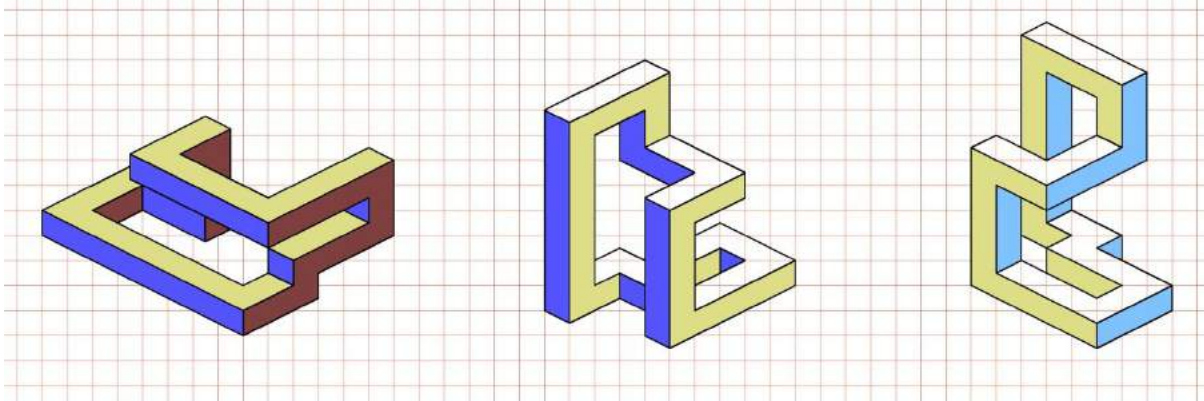

1. три разные фигуры.

2. три фигуры выкрашенные по одному принципу.

3. одна и та же фигура с разных ракурсов (7-баллов)

19. Из какого набора фигур можно сложить шестиугольник?

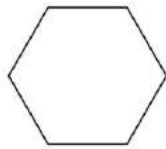

А.

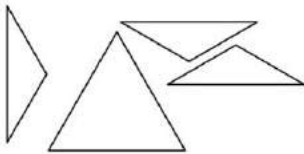

Б.

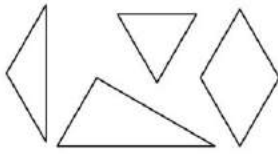

В.

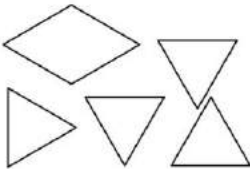

Г.

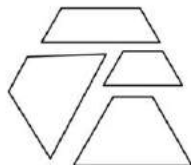

1. А

2. Б

3. В

4. Г

5. из всех (7-баллов)

20. На каком из рисунков кольцо в перспективе нарисовано ПРАВИЛЬНО?

А.

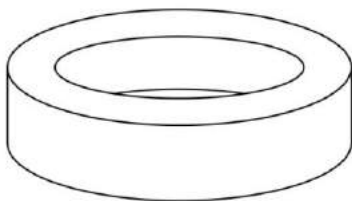

Б.

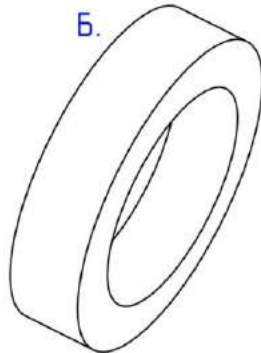

1. А 2. Б 3. На обоих не правильно 4. На обоих правильно (4-балла)