

3.2. Задания первого отборочного этапа (он-лайн тестирование), 9 класс

Правильные ответы выделены красным, количество баллов за правильный ответ размещено рядом с вопросом (в скобках), если ответ не правильный – участник получает -0 баллов.

1. Какая фигура получится в результате сечения шестиугольной пирамиды вертикальной плоскостью, проходящей через её вершину? (3балла)

1. Круг **2. Треугольник** 3. Трапеция 4. Шестиугольник

2. На картинке изображена композиция с... (4 балла)

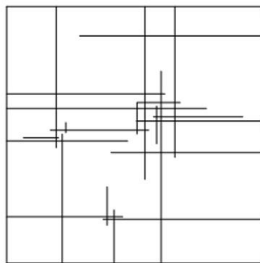

1. –...одним центром 2. –...двумя центрами **3. –...тремя центрами** 4. - ...четырьмя центрами

3. На картинке изображена композиция с... (4 балла)

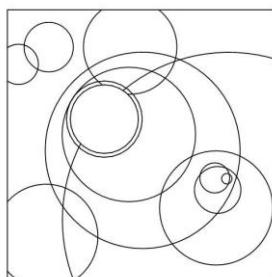

1. –...одним центром **2. –...двумя центрами** 3. –...тремя центрами 4. - ...четырьмя центрами
4. На картинке изображена композиция с... (4 балла)

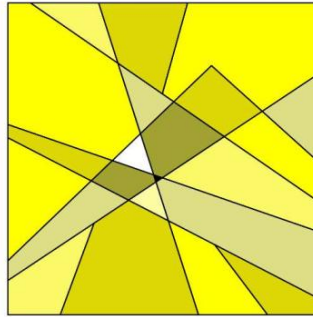

1. —...одним центром 2. —...двумя центрами 3. —...тремя центрами 4. - ...четырьмя центрами
5. Какая из линейных композиций отвечает девизу «Окружение»? (4 балла)

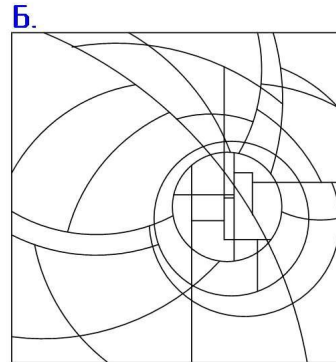
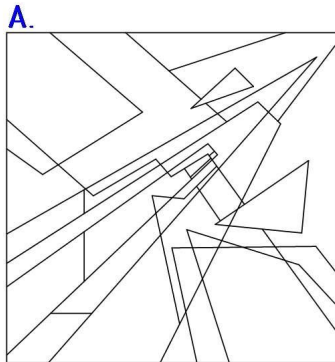

- 1.-А. 2.-Б.
6. Какая из композиций является ДИНАМИЧНОЙ? (4 балла)

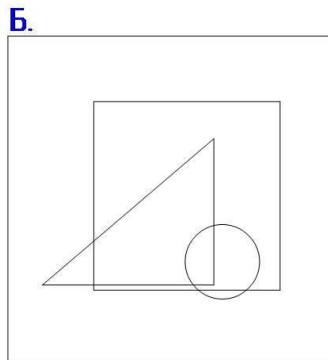
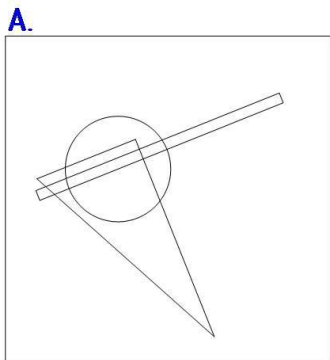

- 1.-А. 2.-Б.
7. На каком рисунке центр композиции выявлен лучше? (3 балла)

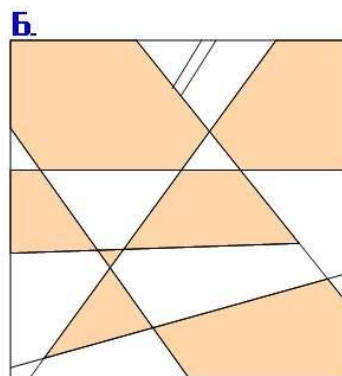
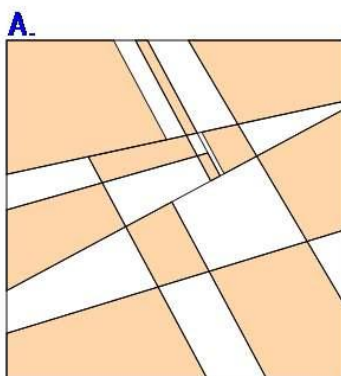

- 1.-А. 2.-Б.
8. Какая из плоскостных композиций отвечает девизу «ПОДАВЛЕНИЕ» (4 баллов)

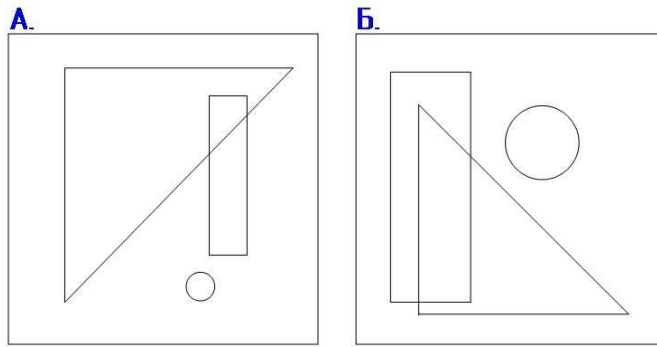

1.-А. 2.-Б.

9. Какой из цилиндров НЕ ПРАВИЛЬНО отображён в перспективе? (5 баллов)

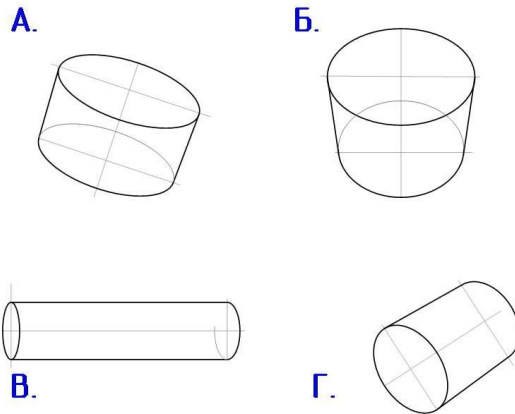

1.-А. 2.-Б. 3.-В. 4.-Г. 5.- Все нарисованы правильно.

10. Какой из стульев отображен в перспективе с одной точкой схода. (5 баллов)

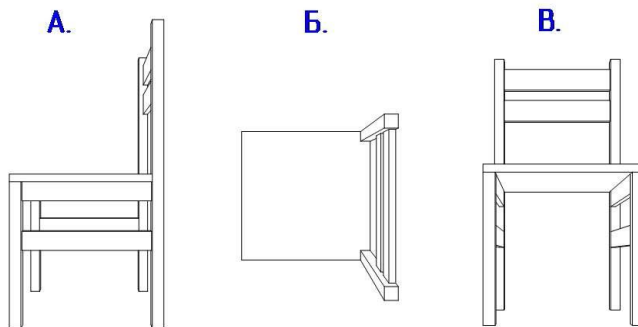

1.-А 2.-Б 3.-В 4.-Все

11. На каком изображении линия пересечения двух геометрических фигур (куба и пирамиды) нарисована верно? (6 баллов)

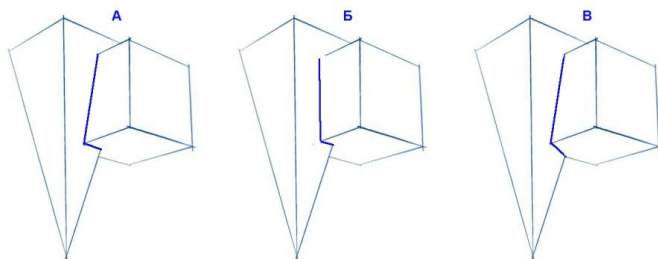

1. -А 2. -Б 3. -В 4. -На всех

12. Из какой развертки **НЕ СЛОЖИТСЯ** данная объемная фигура? (7 баллов)

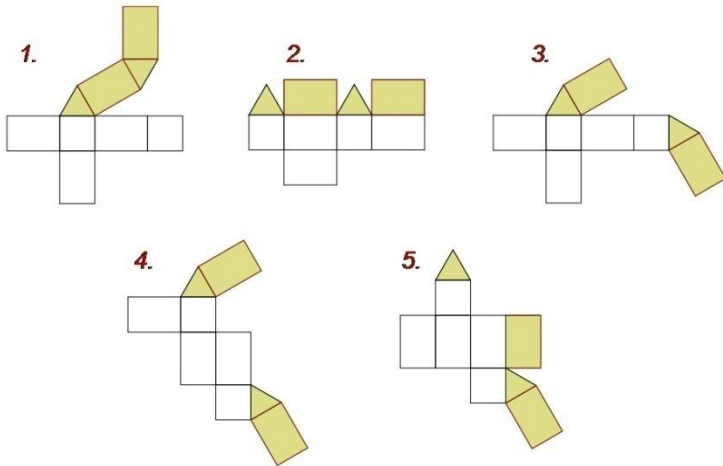
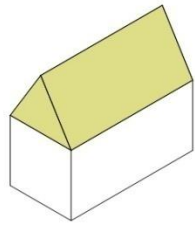

1. 2. 3. 4. 5.

13. На каком рисунке правильно выполнена изометрия квадрата? (6 баллов)

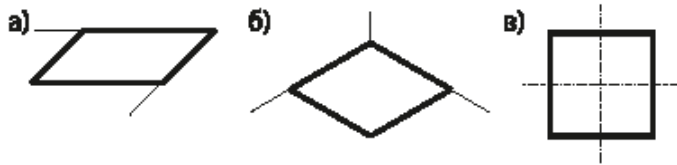

1.-А 2.-Б 3.-В

14. С какой фигурой надо совместить данную форму, чтобы получился КУБ? (7 баллов)

ФИГУРА.

КУБ

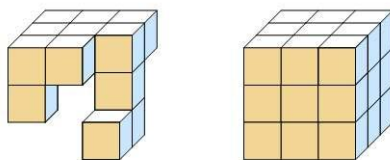

А.

Б.

В.

Г.

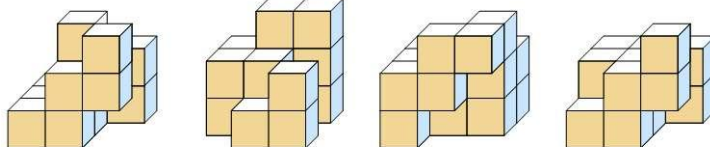

1. -А 2. -Б 3. -В 4. -Г

15. По аксонометрическому изображению детали определите, какой из видов является видом сверху?? (5 баллов)

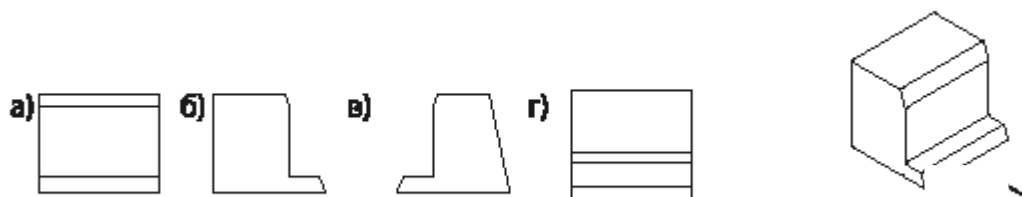

1. -А 2. -Б 3. -В 4. -Г

16. Какая фигура НЕ пройдет, при вертикальном опускании через данное отверстие? (5 баллов)

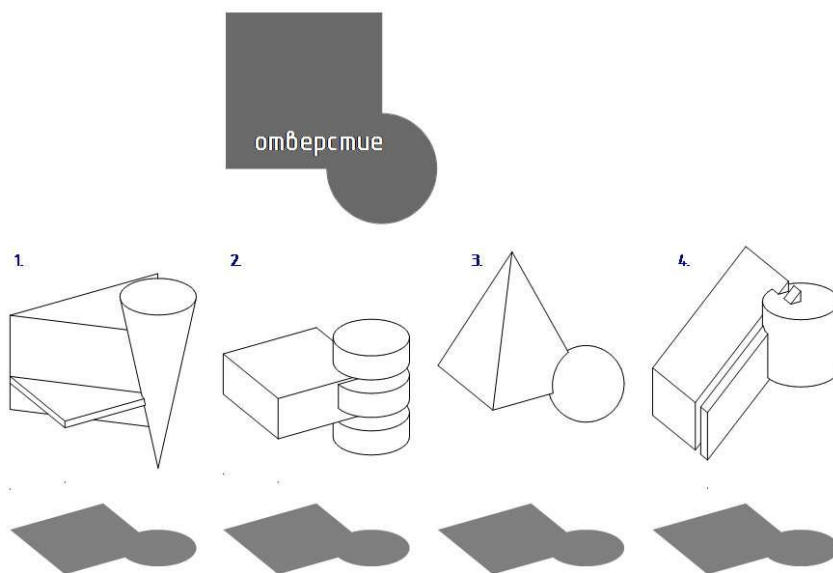

1. 2. 3. 4. 5.-Все пройдут

17. Из какого набора фигур сложить круг НЕ ПОЛУЧИТСЯ? (7 балла)

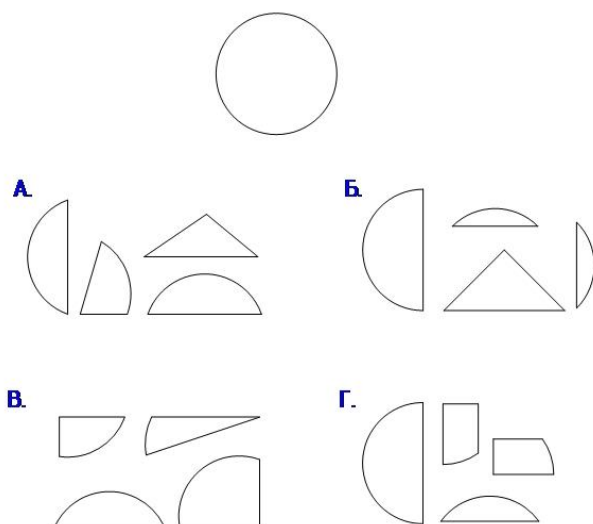

1. -А 2. -Б 3. -В 4. -Г

18. На каком из рисунков кольцо в перспективе нарисовано НЕ ПРАВИЛЬНО? (4балла)

А.

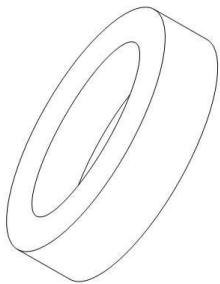

Б.

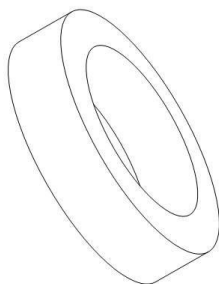

1.-А 2.-Б 3. На обоих не правильно 4.- На обоих правильно

19. На каком из рисунков стул в перспективе нарисован НЕ ПРАВИЛЬНО? (7балла)

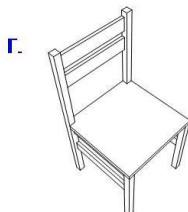
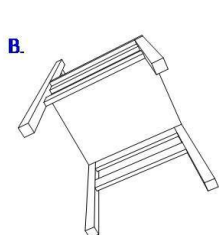
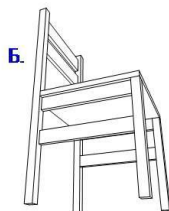
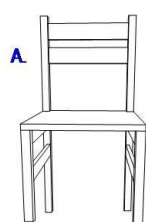

1. -А 2. -Б 3. -В 4. -Г

20. Из какой развертки НЕ получится ПИРАМИДА? (6 балла)

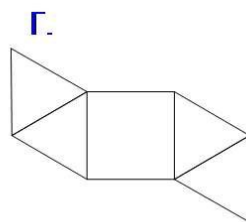
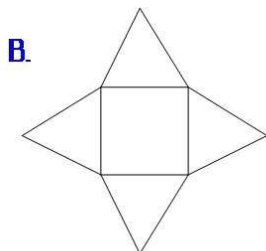
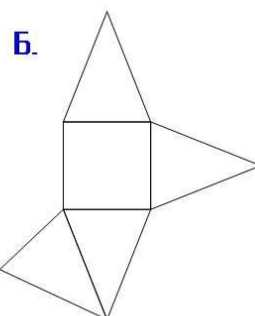
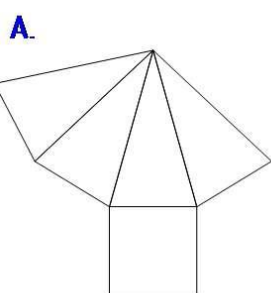

1. -А 2. -Б 3. -В 4. -Г 5. -Из всех получатся пирамиды.