

3. Конкурсные задания Олимпиады за 2014-2015 учебный год.

3.1. Задания первого отборочного этапа (он-лайн тестирование), 8 класс

Составил: доцент каф. ДАС Бугаев Д. В

Правильные ответы выделены красным, количество баллов за правильный ответ размещено рядом с вопросом (в скобках), если ответ не правильный – участник получает -0 баллов.

1. Какие габаритные размеры у листа формата А3? (3 балла)

1. 210x297 **2. 420x297** 3. 420x594 4. 841x594

2. Какая фигура получится в результате сечения «Египетской» пирамиды горизонтальной плоскостью, не проходящей через её вершину? (4 балла)

1. Прямоугольник 2. Треугольник 3. Трапеция **4. Квадрат**

3. На картинке изображена композиция с... (3 балла)

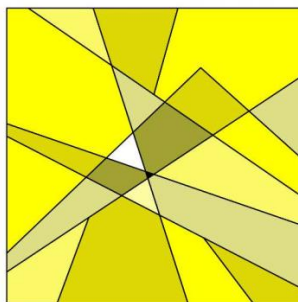

- 1. –...одним центром** 2. –...двумя центрами 3. –...тремя центрами 4. - ...четырьмя центрами

4. На картинке изображена композиция с... (4 балла)

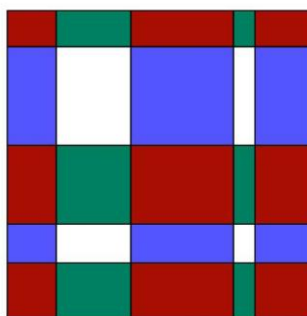

1. –...одним центром 2. –...двумя центрами 3. –...тремя центрами **4. - ...четырьмя центрами**

5. Какая из линейных композиций отвечает девизу «Благоухание»? (4 балла)

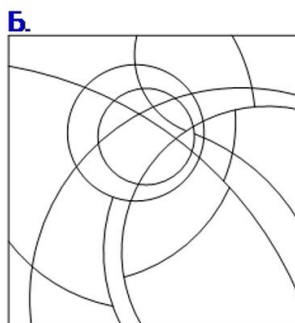
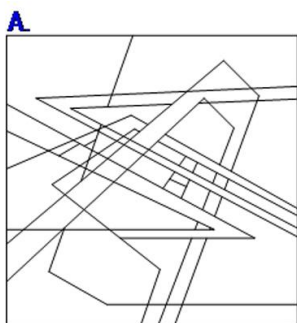

- 1.-А. **2.-Б.**

6. Какая из линейных композиций отвечает девизу «Прорыв»? (4 балла)

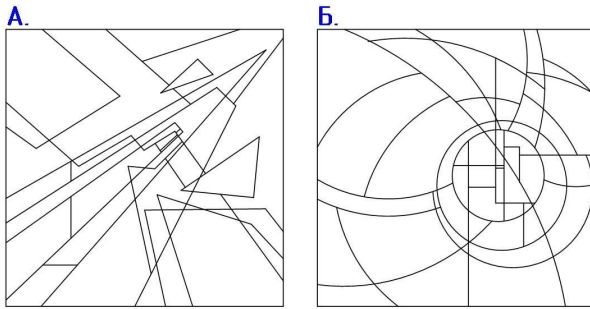

1.-А. 2.-Б.

7. Какая из композиций является СТАТИЧНОЙ? (4 балла)

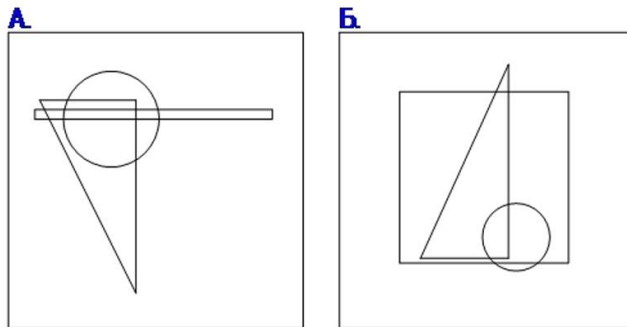

1.-А. 2.-Б.

8. На каком рисунке центр композиции выявлен лучше? (4 балла)

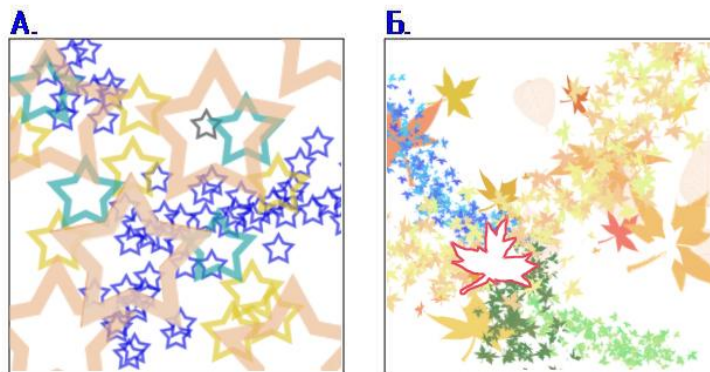

1.-А. 2.-Б.

9. Какая из плоскостных композиций лучше выявляет девиз «ПОДАВЛЕНИЕ» (4 балла)

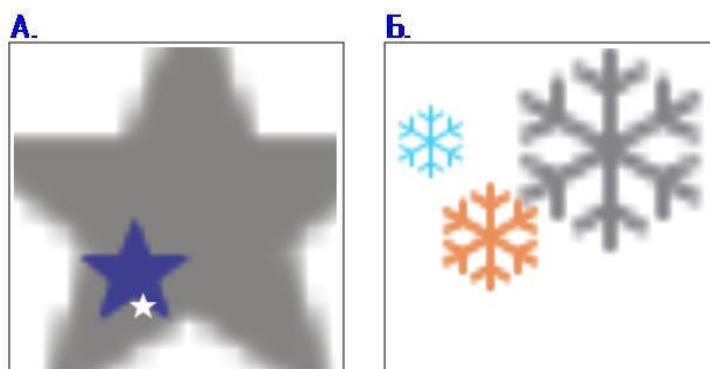

1.-А. 2.-Б.

10. Какая из нарисованных фигур является КУБОМ? (5 баллов)

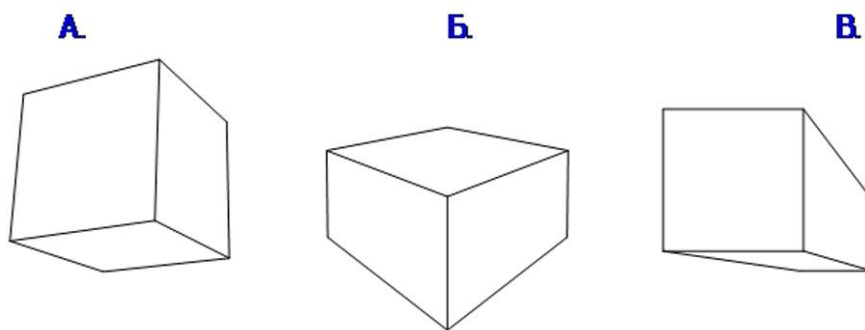

1.-А. 2.-Б. 3.-В. 4. А и В 5. Все

11. Какой тип линии используют для выполнения линий невидимого контура чертежа? (3 балла)

1.-Сплошной тонкой 2.-Сплошной толстой 3.-Штриховой 4.-Штрихпунктирной

12. Какой из цилиндров НЕ ПРАВИЛЬНО отображён в перспективе? (6 баллов)

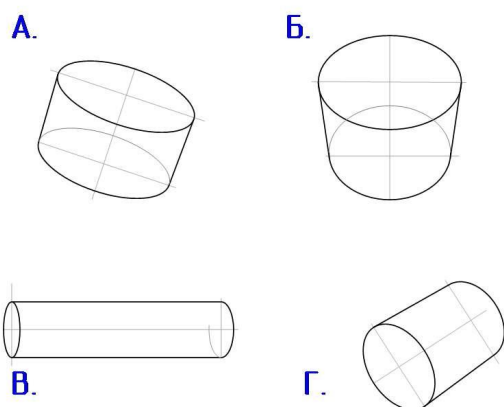

1.-А. 2.-Б. 3.-В. 4.- Г. 5.- Все нарисованы правильно.

13. Сколько «точек схода» использовано в перспективном изображении стула. (4 балла)

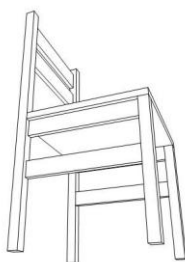

1.-одна 2.-две 3.-три 4.-четыре

14. Какой из стульев отображен в перспективе с одной точкой схода. (6 баллов)

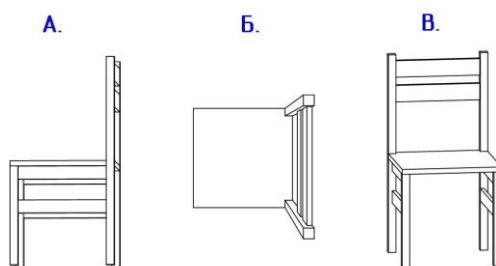

1.-А 2.-Б 3.-В 4.-Все

15. На каком изображении линия пересечения двух геометрических фигур (цилиндра и параллелепипеда) нарисована верно? (7 баллов)

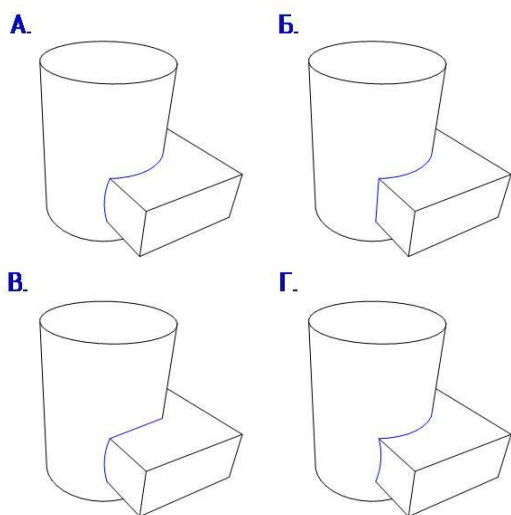

1. -А 2. -Б 3. -В 4. -Г 5.-На всех (в зависимости от ракурса)

16. Какая из разверток заданной фигуры **БОЛЬШЕ** по площади?(7 баллов)

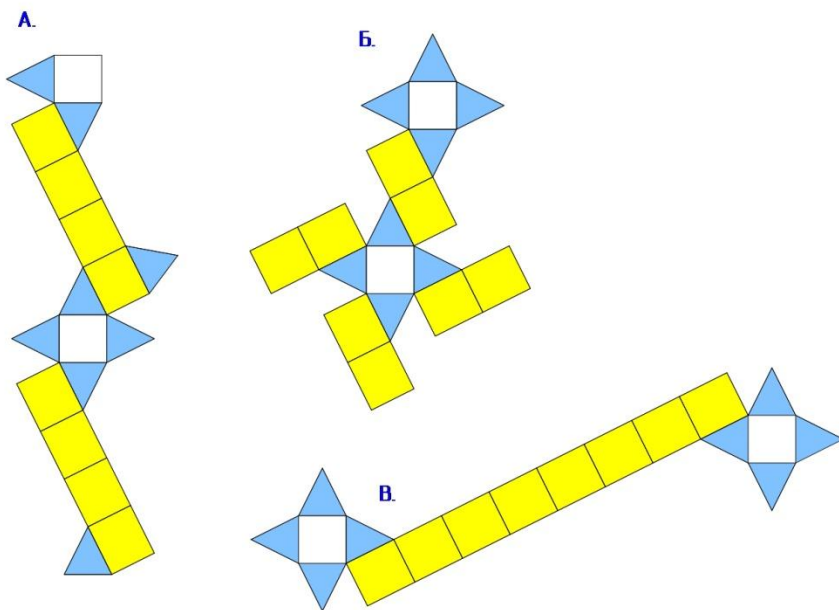
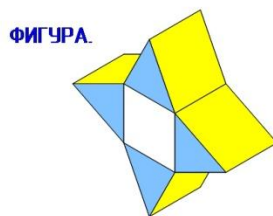

1. -А 2. -Б 3. -В 4. -Все одинаковы.

17. С какой фигурой надо совместить данную форму, чтобы получился КУБ? (7 баллов)

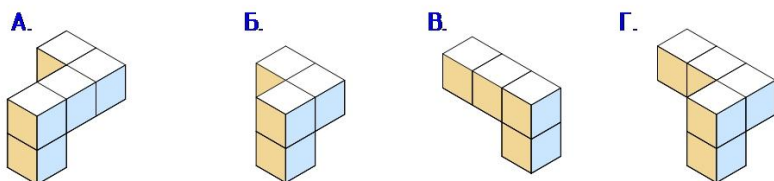
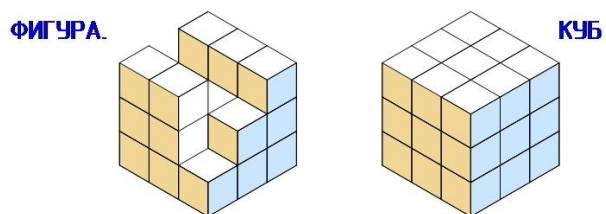

1. -А 2. -Б 3. -В 4. -Г

18. Какая фигура НЕ пройдет, при вертикальном опускании через данное отверстие? (7 баллов)

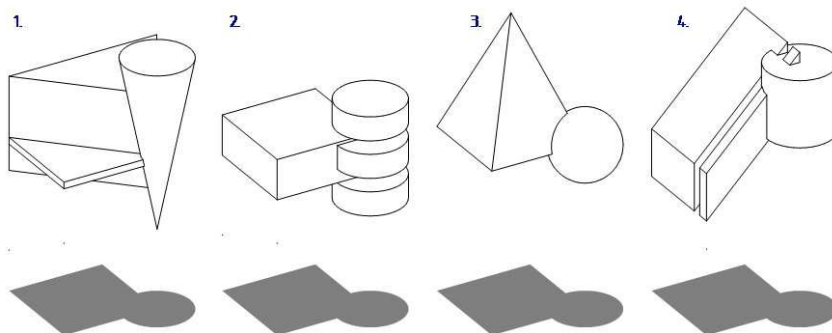

1. 2. 3. 4. 5.-Все пройдут

19. Из какого набора фигур можно сложить квадрат? (7 баллов)

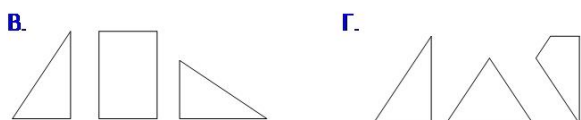

1. -А 2. -Б 3. -В 4. -Г

20. Из какой развертки НЕ получится ПИРАМИДА? (7 баллов)

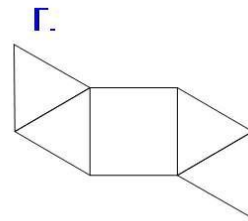
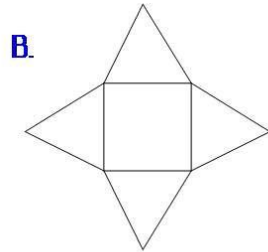
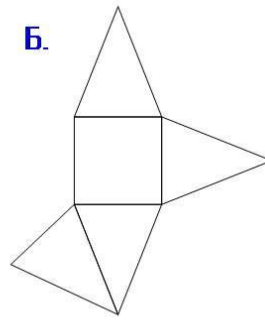
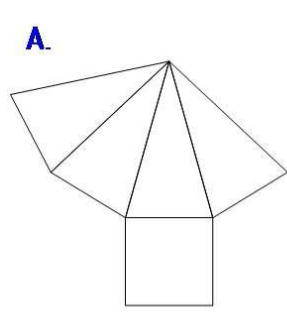

1. -А 2. -Б 3. -В 4. -Г 5. -Из всех получатся пирамиды.