

Материалы заданий олимпиады школьников «Учись строить будущее» по архитектурной графике, в том числе варианты заданий отборочного и заключительного этапов олимпиады, ответы на задания заключительного этапа, критерии определения победителей и призеров заключительного этапа олимпиады

**2016/17 учебный год
ОТБОРОЧНЫЙ ЭТАП
ЧЕРТЁЖ БАЛЯСИНЫ**

Задание: необходимо выполнить чертёж представленной архитектурной детали – балясины, в масштабе 1:1 с проставлением размеров.

Оформление листа: лист чертёжной бумаги формата А3, надпись «БАЛЯСИНА», масштабная линейка, рамка – по 5 мм с каждой из 4 сторон. Ориентация листа – **вертикальная**. Задание вычерчивается карандашом и обводится **тушью**. Вспомогательные построения карандашом сохраняются по желанию участника. Размеры и обозначения проставляются исходя из условия однозначного прочтения изображения. Надписи и цифровые обозначения могут быть выполнены любым шрифтом, кроме стандартного чертёжного (например, узким архитектурным).

Рекомендуемые толщины линий:

основная – 0,3...0,4 мм,

осевые, выносные, размерные – 0,1 мм.

Работа не подписывается.

При выполнении задания оцениваются следующие знания и навыки участника:

- 1) знание основных принципов и правил построения изображений и умение использовать их в работе;
- 2) владение основными приёмами черчения, различными чертёжными инструментами (рейсшиной, угольниками, масштабными линейками, циркулем, измерителем, карандашами, рейсфедером, рапидографом, пером);
- 3) правильность простановки линейных, радиальных и угловых размеров
- 4) умение делать основные геометрические построения в черчении: делить отрезки и углы на части, проводить разные типы линий, строить сопряжения и основные геометрические фигуры;
- 5) способность грамотно (в пределах канонических требований) компоновать получаемое изображение на листе и знание правил композиции шрифтовых надписей;
- б) качество черчения.

БАЛЯСИНА

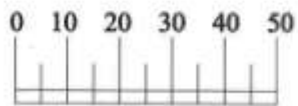
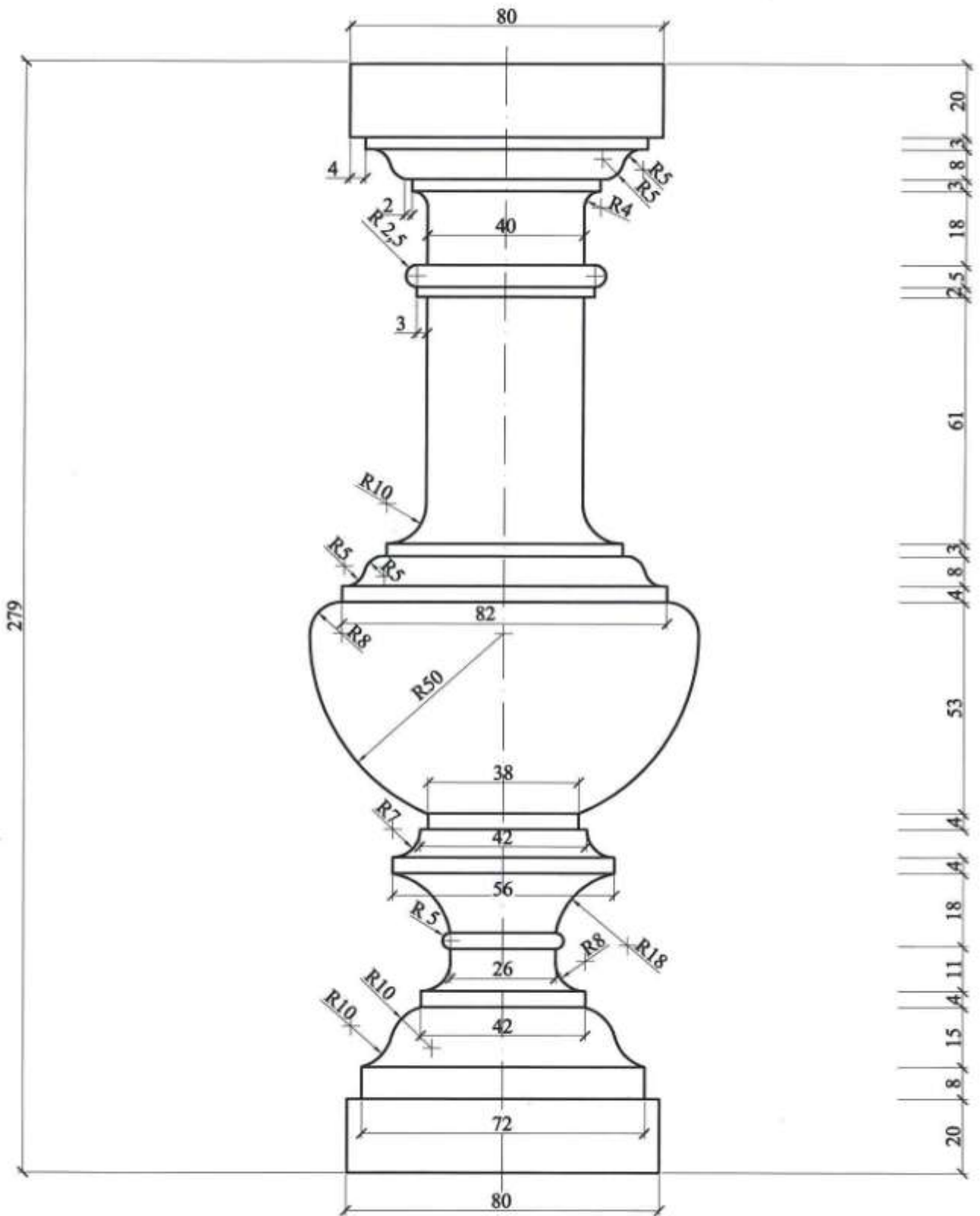

Пример выполненного задания

24-04-040

БАЛЮСЦИНА

30

